

## Artikelnummer/Itemnumber: 3B160-E

Eck-Holzbauszaunständer und Eckoberteil,  
Eck-Holzbauszaunständer verzinkt

Corner wood mobile fence stand and corner  
top part, Corner wood mobile fence stand  
galvanized

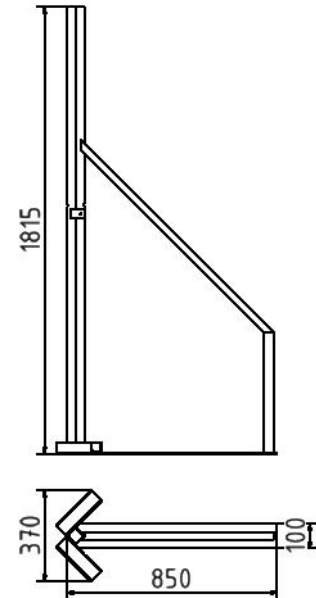

### Artikelbeschreibung:

Eck-Holzbauszaunständer für Wandelemente bis ca. 40 mm Stärke, durch einfaches Einsetzen der Wandelemente in die unten angeschweißte U-Schiene werden die Wandelemente im Eckverbund gegen Verrutschen gehalten, zusätzlich können die Wandelemente in der Mitte durch Nägel oder Schrauben befestigt werden, der Ständer ist mit Ballastgewichten (z.B. Betonfüße Art.-Nr. 3F100) zu sichern, Höhe: 1815 mm Eckoberteil durch einfaches Einstecken des Oberteils in den Holzbauszaunständer Art.-Nr. 3B160-E wird der Holzbauszaun (Wandelement) fixiert, Eck-Holzbauszaunständer verzinkt

### Verwendungszweck:

Für den Einsatz bei Absperrarbeiten.

### Technische Daten:

Gewicht: 14,50 kg/St  
Material:  
S235 JR

Oberfläche:  
Feuerverzinkung nach DIN ISO 1461

### item description:

Corner wood mobile fence stand for wall elements to 40 mm thickness, wall element is inserted in below welded U-rail, additionally the element can be fixed in the middle by nails and screws. The stand is to be secured with ballast weights (e.g. concrete feet, our item no. 3F100), height: 1815 mm Corner top of wood mobile fence stand by simply inserting of the top into the hoarding stand (item no. 3B160-E) the wooden fence is fixed at the top, Corner wood mobile fence stand galvanized

### designated purpose:

For the application in setting up temporary barriers.

### technical specifications:

weight: 14,50 kg/pc  
material:  
S235 JR

surface:  
hot dipped galvanized acc. to DIN ISO 1461